

Bedienungsanleitung

TECHNIRADIO DIGIT CD BT

Stereo DAB+/UKW-Anlage mit Bluetooth, USB und MP3/CD-Player



TechniSat

1 Abbildungen

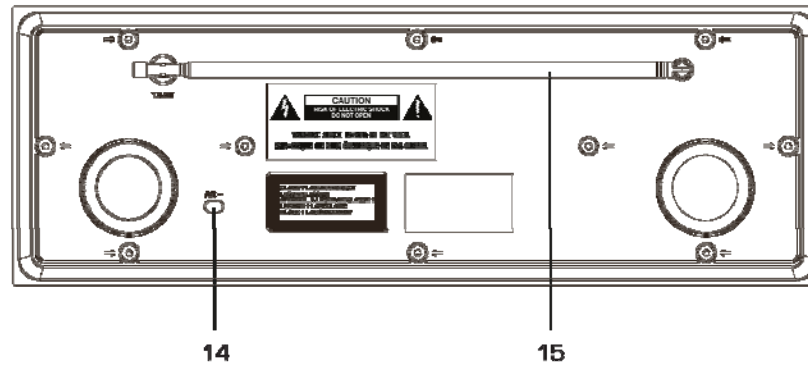
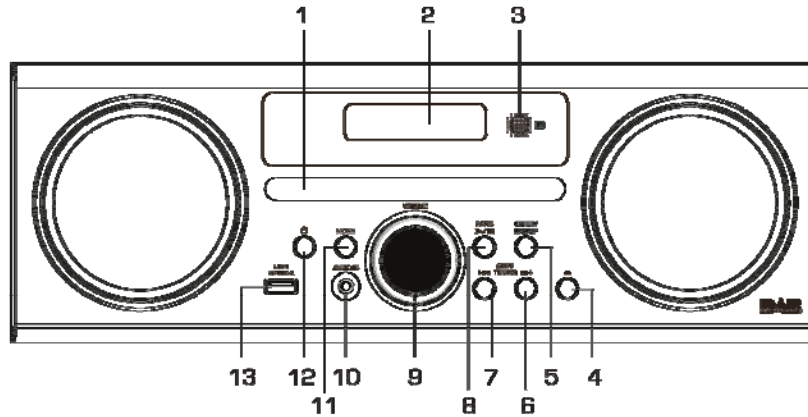

| | | |
|------|--|---|
| 1 | | CD-Fach |
| 2 | | LC-Display |
| 3 | | Fernbedienungsempfänger |
| 4 |  | CD-Fach öffnen, schließen |
| 5 |  ENTER | CD-/USB-Wiedergabe stoppen Menüoption aktivieren, Eingabe bestätigen |
| 6, 7 | SKIP / TUNE /  | DAB: Sender wählen UKW: Frequenz einstellen CD, USB: Titelwahl, Suchlauf |
| 8 | SCAN  / II | CD, USB: Wiedergabe starten, Pause DAB: Vollständiger Suchlauf UKW: Sendersuchlauf |
| 9 | VOLUME | Lautstärkeregler |
| 10 | AUDIO IN | Anschluss externe Quelle 3,5 mm Klinkenstecker |
| 11 | MODE | Umschalten Betriebsart DAB, FM, CD, USB, AUX |
| 12 |  | Einschalten, Ausschalten des Geräts (Standby) |
| 13 | USB | Wiedergabe von USB-Speichermedien (FAT 32 formatiert), Ladefunktion 5 V DC, 1000 mA |

| Rückseite | | |
|-----------|-----|-------------------------------------|
| 14 | AC~ | Netzanschluss 100 - 240 V, 50/60 Hz |
| 15 | | DAB/UKW-Antenne |
| - | | Typenschild (Rückseite) |

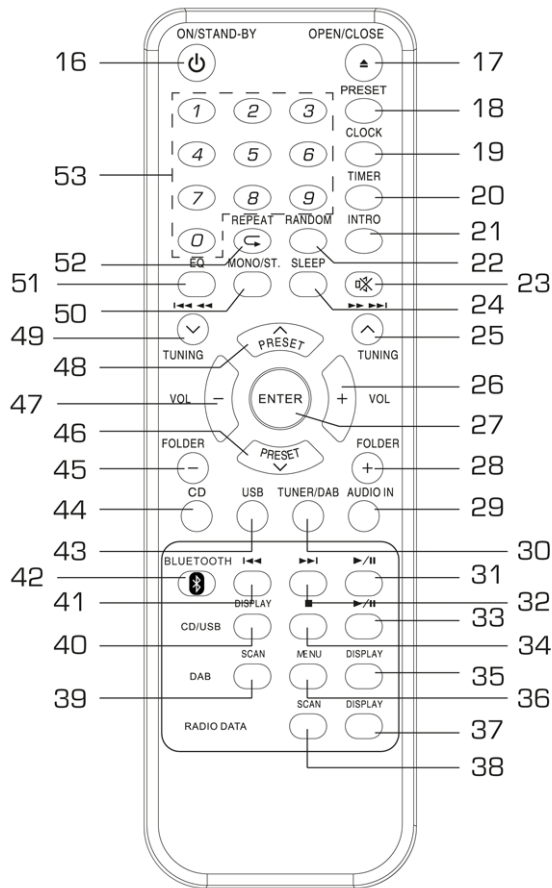

| | | |
|----|---|--|
| 16 | ON STAND-BY  | Einschalten, Ausschalten des Geräts (Standby), Alarm ausschalten |
| 17 | OPEN/CLOSE | CD-Fach öffnen, schließen |
| 18 | PRESET | CD, USB Programmierfunktion, Radiosender PRESET speichern, |
| 19 | CLOCK | Uhrzeit einblenden, Uhrzeit einstellen |
| 20 | TIMER | Weckzeit einstellen |
| 21 | INTRO | CD, USB : Anspielfunktion, 10 s je Titel |
| 22 | RANDOM | CD, USB: Zufallsfunktion |
| 23 |  | Stummschaltung MUTE |
| 24 | SLEEP | Schlummern einschalten und wählen |
| 25 |    TUNING  | DAB: Sender wählen UKW: Frequenz einstellen CD, USB: Titelwahl, Suchlauf |
| 26 | + VOL | Lautstärke einstellen |
| 27 | ENTER | Menüoption aktivieren, Eingabe bestätigen |
| 28 | FOLDER + | CD/USB: Albumwahl |
| 29 | AUDIO IN | Betriebsart AUDIO IN |
| 30 | TUNER/DAB | Betriebsart UKW (FM), DAB |

| | | |
|----|-----------|--|
| 31 | ▶ / II | Bluetooth: Wiedergabe starten, Pause |
| 32 | ▶▶I | Bluetooth: Titelwahl |
| 33 | ▶ / II | CD, USB: Wiedergabe starten, Pause |
| 34 | ■ | CD-/USB-Wiedergabe stoppen |
| 35 | DISPLAY | Informationen DAB-Betrieb einblenden (Sender, Titel, Interpret, Empfang ...) |
| 36 | MENU | DAB-Menü öffnen, schließen |
| 37 | DISPLAY | Informationen UKW-Betrieb einblenden (Name, PTY, RT, Frequenz) |
| 38 | SCAN | Automatischer Suchlauf UKW |
| 39 | SCAN | Automatischer Suchlauf DAB |
| 40 | DISPLAY | Titelinformationen CD-/USB-Wiedergabe ID3 Tags ein-/ausschalten |
| 41 | I◀◀ | Bluetooth: Titelwahl |
| 42 | BLUETOOTH | Betriebsart Bluetooth-Wiedergabe |
| 43 | USB | Betriebsart USB-Wiedergabe |
| 44 | CD | Betriebsart CD-Wiedergabe |

| | | |
|----|--------------------|--|
| 45 | FOLDER - | CD/USB: Albumwahl |
| 46 | PRESET ▾ | DAB, UKW-TUNER: PRESET-Sender wählen |
| 47 | VOL - | Lautstärke einstellen |
| 48 | PRESET △ | DAB, UKW-TUNER: PRESET-Sender wählen |
| 49 | I◀◀ ◀◀ TUNING ▾ | DAB: Sender wählen UKW: Frequenz einstellen CD, USB: Titelwahl, Suchlauf |
| 50 | MONO/ST. | Umschalten mono, stereo |
| 51 | EQ | Equalizer-Klangeinstellung |
| 52 | REPEAT | Wiederholfunktion CD, USB |
| 53 | 0 ... 9 | Zifferntasten: Titelwahl CD, USB gespeicherte Sender PRESETs aufrufen (Taste drücken) bzw. Sender speichern (Taste drücken und halten) |

2 Inhaltsverzeichnis

| | | | | | |
|----------|---|-----------|-----------|---|-----------|
| 1 | Abbildungen..... | 2 | 7.4 | Eco-Standby-Modus | 22 |
| 2 | Inhaltsverzeichnis | 6 | 7.5 | Allgemeine Menü-Bedienung | 22 |
| 3 | Das Vorwort..... | 8 | 7.6 | Wie Sie die Sprache einstellen..... | 22 |
| 3.1 | Die Zielgruppe dieser Bedienungsanleitung | 8 | 7.7 | Klangeinstellung | 22 |
| 3.2 | Gestaltungsmerkmale..... | 8 | 7.8 | Stummschaltung | 22 |
| 3.3 | Sicherheit | 9 | 7.9 | Die Sleep-Funktion benutzen..... | 22 |
| 3.4 | Umgang mit Batterien..... | 11 | 7.10 | Displayanzeigen aufrufen..... | 23 |
| 4 | Aufstellen des Gerätes..... | 14 | 7.11 | Gerät ausschalten..... | 23 |
| 4.1 | Fernbedienung | 15 | 7.12 | Die Software-Version darstellen..... | 23 |
| 5 | Beschreibung des Geräts | 16 | 7.13 | Das Gerät auf Werkseinstellung zurücksetzen | 24 |
| 5.1 | Lieferumfang | 16 | 8 | Die DAB-Funktion | 25 |
| 5.2 | Besondere Eigenschaften des Geräts..... | 16 | 8.1 | Was ist DAB+ | 25 |
| 6 | Gerät zum Betrieb vorbereiten..... | 17 | 8.2 | Gerät im DAB-Modus bedienen..... | 26 |
| 6.1 | Netzkabel anschließen | 17 | 8.3 | Manuelle Senderwahl DAB..... | 26 |
| 6.2 | Antennenempfang verbessern | 18 | 8.4 | DAB-Sender speichern | 27 |
| 6.3 | Batterie einlegen | 18 | 8.5 | Datenkompression einstellen | 27 |
| 6.4 | Externe Tonquelle anschließen | 19 | 8.6 | DAB: Inaktive Sender löschen | 28 |
| 6.5 | USB-Anschluss..... | 20 | 8.7 | Informationen einblenden | 28 |
| 7 | Allgemeine Geräte-Funktionen | 21 | 9 | UKW-Modus bedienen..... | 29 |
| 7.1 | Gerät einschalten..... | 21 | 9.1 | UKW/FM-Sender einstellen | 29 |
| 7.2 | Quelle einstellen | 21 | 9.2 | UKW-Sender speichern..... | 30 |
| 7.3 | Lautstärke einstellen..... | 21 | 9.3 | Wie Sie Mono/Stereo einstellen..... | 30 |
| | | | 9.4 | Informationen einblenden | 30 |
| | | | 10 | Bluetooth-Modus bedienen | 31 |
| | | | 10.1 | Bluetoothmodus aktivieren..... | 31 |

| | | | | | |
|-----------|--|-----------|-----------|-------------------------------|-----------|
| 10.2 | Koppeln/Wiederverbinden..... | 31 | 14.4 | Wecker ein-/ausschalten..... | 42 |
| 10.3 | Pause/Wiedergabe fortsetzen | 32 | 15 | Gerät reinigen | 43 |
| 10.4 | Titel auswählen..... | 32 | 15.1 | Hinweise zur CD | 43 |
| 11 | Externe Tonquelle wiedergeben | 33 | 16 | Fehler beseitigen..... | 44 |
| 12 | Den CD-Player bedienen | 34 | 17 | Technische Daten | 47 |
| 12.1 | Allgemeine Hinweise | 34 | | | |
| 12.2 | Welche Discs Sie verwenden können | 35 | | | |
| 12.3 | Wie Sie Discs einlegen | 35 | | | |
| 12.4 | Wie Sie Discs entnehmen | 36 | | | |
| 12.5 | Wie Sie eine Disc wiedergeben | 36 | | | |
| 12.6 | Wie Sie Titel einstellen | 36 | | | |
| 12.7 | MP3-Informationen darstellen | 37 | | | |
| 12.8 | Die Wiederholungsfunktion | 37 | | | |
| 12.9 | Titel anspielen (INTRO)..... | 38 | | | |
| 12.10 | Den Zufallsgenerator nutzen..... | 38 | | | |
| 12.11 | Wie Sie die Programmier-Funktion nutzen..... | 38 | | | |
| 13 | USB-Wiedergabe | 40 | | | |
| 13.1 | Speichermedium einsetzen..... | 40 | | | |
| 13.2 | USB-Ladefunktion | 40 | | | |
| 13.3 | Speichermedium entnehmen | 40 | | | |
| 13.4 | Wiedergabe von USB..... | 40 | | | |
| 14 | Uhrzeit, Weckzeit einstellen | 41 | | | |
| 14.1 | Uhrzeit manuell einstellen..... | 41 | | | |
| 14.2 | Wecker einstellen | 41 | | | |
| 14.3 | Wecker nach Alarm ausschalten..... | 42 | | | |

3 Das Vorwort

Diese Bedienungsanleitung hilft Ihnen beim

- bestimmungsgemäßen und
- sicheren

Gebrauch Ihres CD-Radios, im folgenden Anlage oder Gerät genannt.

3.1 Die Zielgruppe dieser Bedienungsanleitung

Die Bedienungsanleitung richtet sich an jede Person, die das Gerät

- aufstellt,
- bedient,
- reinigt
- oder entsorgt.

3.1.1 Bestimmungsgemäßer Gebrauch

Das Gerät ist für den Empfang von UKW/DAB-Radiosendungen, als CD-Spieler und für die Wiedergabe von Musikdateien von USB sowie von externen Geräten entwickelt. Das Gerät ist für den privaten Ge-

brauch konzipiert und nicht für gewerbliche Zwecke geeignet.

Eine andere oder darüber hinausgehende Benutzung gilt als nicht bestimmungsgemäß. Das Gerät ist für den privaten Gebrauch konzipiert und nicht für gewerbliche Zwecke geeignet.

3.2 Gestaltungsmerkmale

Verschiedene Elemente der Bedienungsanleitung sind mit festgelegten Gestaltungsmerkmalen versehen. So können sie leicht feststellen, ob es sich um

normalen Text,

- Aufzählungen oder

➔ Handlungsschritte

handelt.



Achtung - Kennzeichnet einen wichtigen Hinweis, den Sie zur Vermeidung von Gerätedefekten, Datenverlusten/-missbrauch oder ungewolltem Betrieb unbedingt beachten sollten.



Tip - Kennzeichnet einen Hinweis zur beschriebenen Funktion sowie eine im Zusammenhang stehende und evtl. zu beachtende andere Funktion mit Hinweis auf den entsprechenden Punkt der Anleitung

3.2.1 Sicherheit und Aufstellen des Geräts

Bitte beachten Sie die nachfolgend aufgeführten Hinweise, um jegliche Sicherheitsrisiken auszuschließen, Beschädigungen am Gerät zu vermeiden, sowie einen Beitrag zum Umweltschutz zu leisten. Lesen Sie bitte alle Sicherheitshinweise sorgfältig durch und bewahren Sie diese für spätere Fragen auf. Befolgen Sie immer alle Warnungen und Hinweise in dieser Bedienungsanleitung und auf der Rückseite des Geräts. Der Hersteller übernimmt keine Haftung für Schäden, die durch unsachgemäße Handhabung und durch Nichteinhaltung der Sicherheitsvorkehrungen entstanden sind.

3.3 Sicherheit



Das Gerät darf nur an eine Netzspannung von 100 - 240 V~, 50/60 Hz angeschlossen werden. Versuchen Sie niemals, das Gerät mit einer anderen Spannung zu betreiben.

- Schließen Sie das Gerät nur an eine vorschriftsmäßig installierte und geerdete Netzsteckdose an. Die Netzspannung muss mit den Angaben auf dem Typenschild des Gerätes übereinstimmen.
- Der Netzstecker darf erst angeschlossen werden, nachdem die Installation vorschriftsmäßig beendet ist.

- Wenn das Netzkabel defekt ist bzw. wenn das Gerät sonstige Schäden aufweist, darf es nicht in Betrieb genommen werden.
- Beim Abziehen des Steckers von der Steckdose am Stecker ziehen - nicht am Kabel.
- Das Gerät ist für die Verwendung in trockener Umgebung und in gemäßigttem Klima vorgesehen und darf nicht Tropf- oder Spritzwasser ausgesetzt werden.
- Um Feuergefahr und die Gefahr eines elektrischen Schlages zu vermeiden, setzen Sie das Gerät weder Regen noch sonstiger Feuchtigkeit aus.
- Vermeiden Sie den Kontakt des Gerätes mit Wasser oder Feuchtigkeit
- Nehmen Sie das Gerät nicht in der Nähe von Bädewannen, Swimmingpools oder spritzendem Wasser in Betrieb.
- Stellen Sie keine Behälter mit Flüssigkeit, z.B. Blumenvasen, auf das Gerät. Diese könnten umfallen, und die auslaufende Flüssigkeit kann zu erheblicher Beschädigung bzw. zum Risiko eines elektrischen Schlages führen.
- Sollten Fremdkörper oder Flüssigkeit in das Gerät gelangen, ziehen Sie sofort den Netzstecker aus der Steckdose. Lassen Sie das Gerät von qualifiziertem Fachpersonal überprüfen, bevor Sie es wieder in Betrieb nehmen. Andernfalls besteht die Gefahr eines

elektrischen Schlags.

- Öffnen sie nicht das Gehäuse. Andernfalls besteht die Gefahr eines elektrischen Schlags. Das Berühren Spannung führender Teile ist lebensgefährlich!
- Versuchen Sie niemals ein defektes Gerät selbst zu reparieren. Wenden Sie sich immer an eine unserer Kundendienststellen.
- Öffnen Sie das Gerät auf keinen Fall – dies darf nur der Fachmann.
- Fremdkörper, z.B. Nadeln, Münzen, etc., dürfen nicht in das Innere des Gerätes fallen.
- Es dürfen keine offenen Brandquellen, wie z.B. brennende Kerzen auf das Gerät gestellt werden.
- Lassen Sie Kinder niemals unbeaufsichtigt dieses Gerät benutzen.
- Überlassen Sie Wartungsarbeiten stets qualifiziertem Fachpersonal. Andernfalls gefährden Sie sich und andere.
- Die Anschlusskontakte auf der Geräterückseite nicht mit metallischen Gegenständen oder den Fingern berühren. Die Folge können Kurzschlüsse sein.
- Das Gerät bleibt auch in ausgeschaltetem Zustand Standby mit dem Stromnetz verbunden. Ziehen Sie den Stecker des Netzteils aus der Steckdose, falls Sie das Gerät über einen längeren Zeitraum nicht benutzen. Ziehen Sie nur am Netzstecker.



- Hören Sie Musik nicht mit großer Lautstärke. Dies kann zu bleibenden Gehörschäden führen.
- Dieses Gerät ist nicht dafür bestimmt, durch Personen (einschließlich Kinder) mit eingeschränkten physischen, sensorischen oder geistigen Fähigkeiten oder mangels Erfahrung und/oder mangels Wissen benutzt zu werden, es sei denn, sie werden durch eine für ihre Sicherheit zuständige Person beaufsichtigt oder erhielten von ihr Anweisungen, wie das Gerät zu benutzen ist.
- Kinder müssen beaufsichtigt werden, um sicherzustellen, dass sie nicht mit dem Gerät spielen.
- Es ist verboten Umbauten am Gerät vorzunehmen.



- Beschädigte Geräte bzw. beschädigte Zubehörteile dürfen nicht mehr verwendet werden.
- Der CD-Player verwendet einen unsichtbaren Laserstrahl. Dieser kann Ihre Augen bei falscher Handhabung verletzen. Schauen Sie niemals in das geöffnete CD-Fach.
- Dieses Gerät wurde als Laser-Gerät der Klasse 1 (CLASS 1 LASER) eingestuft. Der entsprechende Aufkleber (CLASS 1 LASER PRODUCT) befindet sich auf der Rückseite des Geräts.



3.4 Umgang mit Batterien

- Achten Sie darauf, dass Batterien nicht in die Hände von Kindern gelangen. Kinder könnten Batterien in den Mund nehmen und verschlucken. Dies kann zu ernsthaften Gesundheitsschäden führen. Bewahren Sie deshalb Batterien und Fernbedienung für Kleinkinder unerreichbar auf. In diesem Fall sofort einen Arzt aufsuchen!
- Normale Batterien dürfen nicht geladen, mit anderen Mitteln reaktiviert, nicht auseinandergenommen, erhitzt oder ins offene Feuer geworfen werden (Explosionsgefahr!).
- Wechseln Sie schwächer werdende Batterien rechtzeitig aus. Batteriekontakte und Gerätekontakte vor dem Einlegen reinigen.
- Bei falsch eingelegter Batterie besteht **Explosionsgefahr!**
- Versuchen Sie nicht, die Batterie wiederaufzuladen, auseinander zu nehmen, auf eine Temperatur von über 100°C zu erhitzen oder zu verbrennen.
- Entsorgen Sie verbrauchte Batterien sofort. Ersetzen Sie Batterien nur durch Batterien des richtigen Typs und der richtigen Modellnummer.

Vorsicht!

- Batterien keinen extremen Bedingungen aussetzen. Nicht auf Heizkörpern ablegen, nicht direkter Sonnenstrahlung aussetzen!
- Ausgelaufene oder beschädigte Batterien können bei Berührung mit der Haut Verätzungen verursachen. Benutzen Sie in diesem Fall geeignete Schutzhandschuhe. Reinigen Sie das Batteriefach mit einem trockenen Tuch.

Wichtiger Hinweis zur Entsorgung:

Batterien können Giftstoffe enthalten, die die Gesundheit und die Umwelt schädigen.

- Batterien unterliegen der Europäischen Richtlinie 2006/66/EG. Diese dürfen nicht mit dem normalen Hausmüll entsorgt werden.
- Bitte informieren Sie sich über die örtlichen Bestimmungen zu gesonderten Entsorgung von Batterien, da durch die korrekte Entsorgung Umwelt und Menschen vor möglichen negativen Folgen geschützt werden.

Dieses Zeichen finden Sie auf schadstoffhaltigen Batterien:



3.4.1 Entsorgungshinweise

Entsorgung der Verpackung

Ihr neues Gerät wurde auf dem Weg zu Ihnen durch die Verpackung geschützt. Alle eingesetzten Materialien sind umweltverträglich und wieder verwertbar. Bitte helfen Sie mit und entsorgen Sie die Verpackung umweltgerecht. Über aktuelle Entsorgungswege informieren Sie sich bei Ihrem Händler oder über Ihre kommunale Entsorgungseinrichtung. Vor der Entsorgung des Gerätes sollten die Batterien entfernt werden.

Erstickungsgefahr!



Verpackung und deren Teile nicht Kindern überlassen.

Erstickungsgefahr durch Folien und anderen Verpackungsmaterialien.

Wie Sie das Gerät entsorgen



Altgeräte sind kein wertloser Abfall. Durch umweltgerechte Entsorgung können wertvolle Rohstoffe wieder gewonnen werden. Erkundigen Sie sich in Ihrer Stadt- oder Gemeindeverwaltung nach Möglichkeiten einer umwelt- und sachgerechten Entsorgung des Gerätes. Die Werkstoffe sind gemäß ihrer Kennzeichnung wiederverwertbar.



Dieses Gerät ist entsprechend der Richtlinie 2002/96/EG über Elektro- und Elektronik-Altgeräte (WEEE) gekennzeichnet.

Dieses Produkt darf am Ende seiner Lebensdauer nicht über den normalen Haushaltsabfall entsorgt werden, sondern muss an einem Sammelpunkt für das Recycling von elektrischen und elektronischen Geräten abgegeben werden. Das Symbol auf dem Produkt, der Gebrauchsanleitung oder der Verpackung weist darauf hin. Die Werkstoffe sind gemäß ihrer Kennzeichnung wiederverwertbar. Mit der Wiederverwendung, der stofflichen Verwertung oder anderen Formen der Verwertung von Altgeräten leisten Sie einen wichtigen Beitrag zum Schutze unserer Umwelt. Bitte erfragen Sie bei der Gemeindeverwaltung die zuständige Entsorgungsstelle. Achten Sie darauf, dass die leeren Batterien sowie Elektronikschrott nicht in den Hausmüll gelangen, sondern sachgerecht entsorgt werden (Rücknahme durch den Fachhandel, Sondermüll).



Lebensgefahr!

Bei ausgedienten Geräten Netzstecker ziehen. Netzkabel durchtrennen und mit dem Stecker entfernen.

3.4.2 Rechtliche Hinweise

Hiermit erklärt TechniSat, dass der Funkanlagentyp **TECHNIRADIO DIGIT CD BT** der Richtlinie 2014/53/EU entspricht.



Der vollständige Text der EU-Konformitätserklärung ist unter der folgenden Internetadresse verfügbar:
<http://konf.tsat.de/?ID=11639>



TechniSat ist nicht für Produktschäden auf Grund von äußeren Einflüssen, Verschleiß oder unsachgemäßer Handhabung, unbefugter Instandsetzung, Modifikationen oder Unfällen haftbar.

TECHNIRADIO DIGIT CD BT und TechniSat sind eingetragene Warenzeichen der:

TechniSat Digital GmbH
Julius-Saxler-Straße 3
54541 Daun
www.technisat.de

3.4.3 Servicehinweis



Dieses Produkt ist qualitätsgeprüft und mit der gesetzlichen Gewährleistungszeit von 24 Monaten ab Kaufdatum versehen. Bitte bewahren Sie den Rechnungsbeleg als Kaufnachweis auf.



Achtung!

Sollte es mit diesem Gerät zu einem Problem kommen, wenden Sie sich bitte zunächst an unsere Technische Hotline:

Mo. - Fr. 8:00 - 20:00

03925/92201800

Für eine eventuell erforderliche Einsendung des Gerätes verwenden Sie bitte ausschließlich folgende Anschrift:

TechniSat Digital GmbH

Service-Center

Nordstr. 4a

39418 Staßfurt

4 Aufstellen des Gerätes

- Stellen Sie das Gerät auf einen festen, sicheren und horizontalen Untergrund. Sorgen Sie für gute Belüftung.



Achtung!

- Stellen Sie das Gerät nicht auf weiche Oberflächen wie Teppiche, Decken oder in der Nähe von Gardinen und Wandbehängen auf. Die notwendige Luftzirkulation kann dadurch unterbrochen werden. Dies könnte möglicherweise zu einem Gerätebrand führen.
- Das Gerät nicht durch Gardinen, Decken oder Zeitungen verdecken.
- Stellen Sie das Gerät nicht in der Nähe von Wärmequellen wie Heizkörpern auf. Vermeiden Sie direkte Sonneneinstrahlungen und Orte mit außergewöhnlich viel Staub.
- Beachten Sie, dass die Gerätefüße u.U. farbige Abdrücke auf bestimmten Möbeloberflächen hinterlassen könnten. Verwenden Sie einen Schutz zwischen Ihren Möbeln und dem Gerät.
- Der Standort darf nicht in Räumen mit hoher Luftfeuchtigkeit, z.B. Küche oder Sauna, gewählt werden, da Niederschläge von Kondenswasser zur Beschädigung des Gerätes führen können.
- Das Gerät ist für die Verwendung in trockener Umgebung und in gemäßigttem Klima vorgesehen und darf nicht Tropf- oder Spritzwasser ausgesetzt werden.
- Sie dürfen das Gerät nur in waagerechter Position betreiben. Nicht im Freien verwenden!
- Halten Sie das Gerät von Geräten fern, die starke Magnetfelder erzeugen.
- Bei Verwendung von Energiesparlampen in unmittelbarer Nähe kann ggf. die Funktion des Gerätes beeinträchtigt werden.
- Stellen Sie keine schweren Gegenstände auf das Gerät.
- Legen Sie eine rutschfeste Unterlage unter die Gerätefüße, um Abdrücke auf Möbeloberflächen zu vermeiden.
- Wenn Sie das Gerät von einer kalten in eine warme Umgebung bringen, kann sich im Inneren des Gerätes Feuchtigkeit niederschlagen. Warten Sie in diesem Fall etwa eine Stunde, bevor Sie es in Betrieb nehmen.
- Stellen Sie sicher, dass das Netzkabel oder der Stecker immer leicht zugänglich sind, sodass Sie das Gerät schnell von der Stromversorgung trennen können! Verlegen Sie das Netzkabel so, dass niemand darüber stolpern kann.
- Die Steckdose sollte möglichst nah am Gerät sein.

-
- Zur Netzverbindung Netzstecker vollständig in die Steckdose stecken.
 - Verwenden Sie einen geeigneten, leicht zugänglichen Netzanschluss und vermeiden Sie die Verwendung von Mehrfachsteckdosen!
 - Netzteil bzw. Stecker nicht mit nassen Händen anfassen, Gefahr eines elektrischen Schlages!
 - Bei Störungen oder Rauch- und Geruchsbildung aus dem Gehäuse sofort Netzstecker aus der Steckdose ziehen!
 - Ziehen Sie vor Ausbruch eines Gewitters den Netzstecker aus der Steckdose.
 - Wenn das Gerät längere Zeit nicht benutzt wird, z.B. vor Antritt einer längeren Reise, ziehen Sie den Netzstecker aus der Steckdose.
 - Das Gerät verwendet einen unsichtbaren Laserstrahl. Dieser kann Ihre Augen bei falscher Handhabung verletzen. Schauen Sie niemals in die geöffnete Disk-Schublade. Öffnen Sie nie das Gerät bzw. Gehäuse.
 - Verwenden Sie **kein** USB-Kabel zum Anschluss von USB-Medien an die USB-Schnittstelle. Der USB-Anschluss ist nur zum **direkten** Anschluss von USB-Medien ausgelegt.

4.1 Fernbedienung

Wenn das Gerät längere Zeit nicht betrieben wird, entnehmen Sie die Batterie, da diese auslaufen und das Gerät beschädigen können. Nimmt die Reichweite der Fernbedienung ab, sollte die Batterie ausgewechselt werden.

5 Beschreibung des Geräts

5.1 Lieferumfang

Bitte stellen Sie sicher, dass alle nachfolgend aufgeführten Zubehörteile vorhanden sind:

- [TECHNIRADIO DIGIT CD BT](#),
- Fernbedienung (Batterien nicht im Lieferumfang)
- diese Bedienungsanleitung.

5.2 Besondere Eigenschaften des Geräts

- Das Gerät besteht aus einem DAB+/UKW-Radio mit MP3-CD-Spieler, USB-Anschluss, Bluetooth-Wiedergabe und Timerfunktion.

Mit diesem Gerät können Sie:

- CDs, CD-R/RWs abspielen. Selbstgebrannte CDs müssen „finalisiert“ sein. Beachten Sie dazu die Hinweise im Handbuch Ihres CD-Recorders.
- Das Gerät kann einzelne Titel oder eine ganze CD automatisch wiederholen.
- Das Gerät kann bis zu 32 Titel einer CD sowie 64 Titel einer MP3-CD (bzw. von USB) in einer programmierbaren Reihenfolge abspielen.

- Das Gerät kann Titel mit der Zufall-Funktion und mit der Anspiehfunktion abspielen.
- Das Gerät kann zur Wiedergabe eines per Bluetooth verbundenen Musik-Players verwendet werden.
- Mit dem DAB-Radio können Sie kristallklaren Sound ohne Rauschen und Knistern hören.
- Das Radio empfängt auf den Frequenzen UKW 87,5–108 MHz (analog) und DAB+ 174–240 MHz (digital).
- Sie können bis zu je 30 DAB/UKW-Sender speichern.
- Das Gerät verfügt über eine Zeitanzeige.
- Das Gerät verfügt über eine Weckfunktion sowie die Einschlaffunktion.
- Sie können wählen, ob Sie mit Radio, per CD oder USB geweckt werden möchten.
- Sie können den Ton externer Geräte wiedergeben
- Das Gerät besitzt einen USB-Anschluss mit Ladefunktion.
- Weckzeit und die gespeicherten Radiosender werden bei Netzausfall gespeichert.

6 Gerät zum Betrieb vorbereiten

6.1 Netzkabel anschließen

Schließen Sie das Gerät an das Stromnetz (100-240 V~, 50/60 Hz) an.

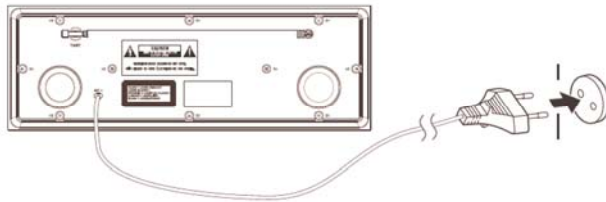

- Den Netzstecker vollständig in die Steckdose stecken. Bei erstmaliger Herstellung der Netzverbindung erscheint 00:00:00 im Display. Bei Empfang eines DAB/UKW-Signals wird die Uhrzeit **automatisch** eingestellt.



Vergewissern Sie sich, dass die Betriebsspannung des Gerätes mit der örtlichen Netzspannung übereinstimmt, bevor Sie es in die Steckdose stecken.

Hinweis:

- Ziehen Sie bei Nichtverwendung den Netzstecker

aus der Steckdose. Ziehen Sie am Netzstecker und nicht am Kabel. Ziehen Sie vor Ausbruch eines Gewitters den Netzstecker aus der Steckdose. Wenn das Gerät längere Zeit nicht benutzt wird, z.B. vor Antritt einer längeren Reise, ziehen Sie den Netzstecker.

- Die beim Betrieb entstehende Wärme muss durch ausreichende Luftzirkulation abgeführt werden. Deshalb darf das Gerät nicht abgedeckt oder in einem geschlossenen Schrank untergebracht werden. Sorgen Sie für einen Freiraum von mindestens 10 cm um das Gerät.

Hinweis:

- Nach einem Stromausfall wird möglicherweise **nicht** die korrekte Uhrzeit angezeigt.

Vorsicht!

- Netzanschluss erst nach Fertigstellung sämtlicher Anschlüsse herstellen! Beachten Sie die Angaben auf dem Typenschild.
- Wenn das Gerät an die Netzspannung angeschlossen ist, sind aufgrund der Standby-Funktion Teile des Gerätes in Betrieb.
- Um das Gerät ganz auszuschalten, muss der Netzstecker gezogen werden.

6.2 Antennenempfang verbessern

Die Anzahl und Qualität der zu empfangenden Sender hängt von den Empfangsverhältnissen am Aufstellort ab. Mit der DAB-/UKW-Antenne 15 kann ein ausgezeichneter Empfang erzielt werden. Diese Antenne muss in voller Länge auf den günstigsten Empfang ausgerichtet werden.

Hinweis:

Für den Empfang von Digitalradiostationen (DAB-Betrieb) sollte die Teleskopantenne 15 unbedingt in der vollen Länge positioniert werden.

Bei Problemen:

- ➔ Prüfen Sie ggf. die Signalstärke, siehe S. 28.
- ➔ Verändern Sie den Standort und führen Sie einen Suchlauf durch, siehe S. 26.

Die Signalstärkeanzeige hilft Ihnen, die Antenne korrekt auszurichten bzw. den optimalen Standort für Ihr DAB-Radio zu finden.

Die Balkenaussteuerung zeigt die aktuelle Signalstärke.

- ➔ Verändern Sie bei schlechtem Empfang die Antennenausrichtung bzw. den Radiostandort. Die Aussteuerung der Balken sollte zunehmen.

6.3 Batterie einlegen

- ➔ Zum Betrieb der Fernbedienung benötigen Sie eine alkalische Batterie, Typ Mignon, 1,5 V, LR6/AA (nicht im Lieferumfang enthalten). Achten Sie beim Einlegen auf die richtige Polung.

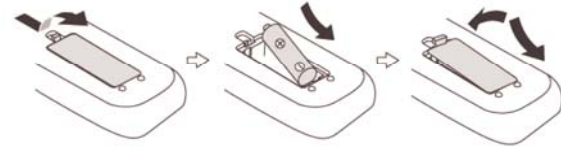

- ➔ Schließen Sie den Batteriefachdeckel wieder sorgfältig, so dass die Haltetaschen des Deckels im Gehäuse einrasten.



Hinweis:

- Wird die Fernbedienung längere Zeit nicht benutzt, sollte die Batterie herausgenommen werden. Andernfalls kann die Fernbedienung durch Auslaufen der Batterie beschädigt werden.
- Nimmt die Reichweite der Fernbedienung ab, sollten die Batterie gegen eine neue ausgewechselt werden.
- Verwenden Sie auslaufgeschützte Batterien!
- Legen Sie die Fernbedienung nicht an extrem heißen oder sehr feuchten Stellen ab.

Bei Bedienung des Gerätes mit der Fernbedienung ist folgendes zu beachten:

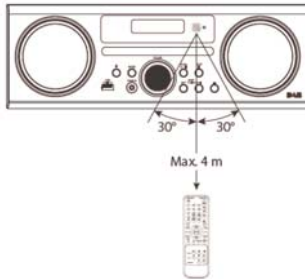

- Die Fernbedienung (Sender) auf den Empfänger 3 am Gerät richten.
- Es muss Sichtverbindung zwischen Sender und Empfänger gewährleistet sein.

Wichtiger Hinweis zur Entsorgung:

Batterien können Giftstoffe enthalten, die die Umwelt schädigen.

- ➔ Entsorgen Sie die Batterien deshalb unbedingt entsprechend der geltenden gesetzlichen Bestimmungen. Werfen Sie die Batterien niemals in den normalen Hausmüll.

6.4 Externe Tonquelle anschließen

Sie können den Ton eines externen Gerätes (z. B. MP3-Player) über die Lautsprecher des Gerätes wiedergeben.

- ➔ Schließen Sie ein Audiokabel (3,5 mm Klinke) des Audioausgangs Ihres externen Gerätes an den AUX-Anschluss 10 an.

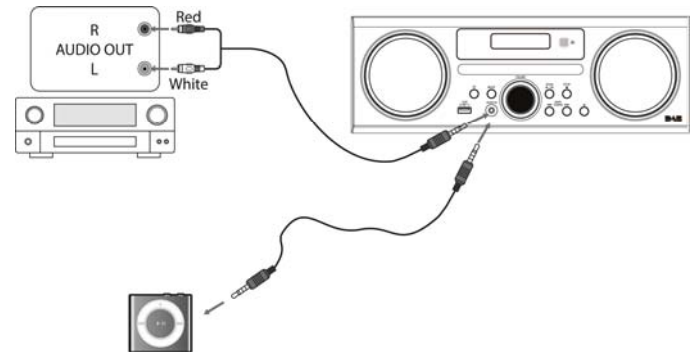

- ➔ Wählen Sie mit MODE 11 bzw. AUDIO IN 29 die Betriebsart AUX.
- ➔ Regeln Sie die Lautstärke am Gerät sowie am angeschlossenen externen Gerät.

6.5 USB-Anschluss

Hinweis

Das Gerät unterstützt **nicht** den Anschluss von USB-Medien (Hubs ...) über USB-Verlängerungskabel.

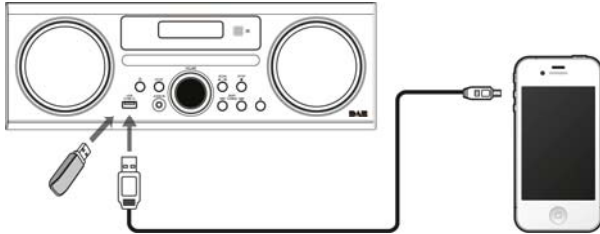

Nicht zu direktem Anschluss an PCs geeignet!

- Es werden Geräte der USB Version 1.1 und 2.0 unterstützt. Aufgrund der Vielzahl verschiedener Modelle an USB-Medien kann nicht garantiert werden, dass jedes Modell unterstützt wird.

Lesen Sie vor der Verwendung des USB-Anschlusses die Anleitung des USB-Geräteherstellers. Der Anschluss bietet 5 V bei 1A.

i Angeschlossene Geräte werden bei **bestehender** Netzverbindung aufgeladen. Tablet-PCs werden nicht geladen.

7 Allgemeine Geräte- Funktionen

Sie können die Einstellungen sowohl mit den Tasten am Gerät wie auch mit der Fernbedienung vornehmen. Identische Beschriftung auf Fernbedienung und Gerät bedeutet identische Funktionen. Die Beschreibung der Bedienung erfolgt **in der Regel** anhand der Fernbedienungstasten.

7.1 Gerät einschalten

- ➔ Ziehen Sie **vor** der Verwendung des Gerätes die Antenne 15 auf **volle Länge** aus.
- ➔ Drücken Sie die Taste  12 bzw 16, das Gerät wird eingeschaltet.

In STANDBY ist das Gerät ausgeschaltet aber mit dem Stromnetz verbunden.

 Nach dem erstmaligen Einschalten ist das Gerät im DAB-Radiobetrieb. Das Gerät führt automatisch einen Sendersuchlauf durch. Während des Suchlaufs zeigt die Displayinformation den Fortschritt an sowie die Anzahl der gefundenen Digitalradio-Stationen.

Nach Beendigung des Sendersuchlaufs wird die erste Station in alphanumerischer Reihenfolge wiedergege-

ben. Falls keine Sender gefunden wurden, konnte kein Signal empfangen werden.

- ➔ Verändern Sie dann den Standort des Gerätes und führen Sie den Sendersuchlauf erneut durch.
- ➔ Überprüfen Sie ggf. die Signalstärke, siehe S. 28.

7.2 Quelle einstellen

- ➔ Drücken Sie die Taste MODE 11 wiederholt bzw. die Tasten 29, 30, 43, 42, 44 der Fernbedienung, um zur gewünschten Quelle zu schalten:
 - DAB-Radio: Digitalradio
 - FM-Radio: UKW-Radio
 - CD: Disc wiedergeben
 - BLUETOOTH: Bluetooth-Wiedergabe
 - USB: Wiedergabe einer Quelle über USB
 - AUX: externe Quelle
 - Die Taste TUNER/DAB 30 wiederholt drücken, um von DAB zu UKW umzuschalten.

7.3 Lautstärke einstellen

- ➔ Drehen Sie VOLUME 9, um die gewünschte Lautstärke einzustellen.
 - Im Uhrzeigersinn drehen – lauter,
 - Gegen den Uhrzeigersinn drehen – leiser.
- ➔ Drücken Sie -VOL+ 26, 47.

7.4 Eco-Standby-Modus



Das Gerät schaltet sich nach einiger Zeit ohne Wiedergabe bzw. ohne Signal automatisch in Standby. Im Modus AUX schaltet das Gerät nach 4 Stunden automatisch ab. Im Display erscheint blinkend kurz davor Auto OFF. Drücken Sie INTRO zum Abbrechen.

- ➔ Drücken Sie die Taste  12, 16, um das Gerät wieder einzuschalten.

7.5 Allgemeine Menü-Bedienung

Hinweis:

Im DAB-Betrieb können Sie verschiedene Einstellungen über das Gerätemenü wählen.

- Taste MENU 36 drücken.
- Mit den Tasten der Fernbedienung   25, 49 navigieren und Einstellung mit ENTER 27 übernehmen.

7.6 Wie Sie die Sprache einstellen

- ➔ Drücken Sie die Taste MENU 36 und wählen Sie mit   25, 49 < Sprache >. Bestätigen Sie mit ENTER 27.
- ➔ Wählen Sie mit den   25, 49 die Sprache und bestätigen Sie mit ENTER 27.

7.7 Klangeinstellung

- ➔ Drücken Sie die Taste EQ 51 wiederholt. Damit können Sie den wiedergegebenen Sound der gehörten Musikrichtung anpassen.
- ➔ Folgende Einstellungen sind möglich: FLAT (Aus), CLASSIC, ROCK, POP, JAZZ. Die Einstellung FLAT bedeutet, dass keine Soundeffekte gewählt sind.

7.8 Stummschaltung

- ➔ Drücken Sie MUTE 23. Der Ton ist abgeschaltet. Erneutes Drücken oder Einstellen der Lautstärke schaltet den Ton wieder ein.

7.9 Die Sleep-Funktion benutzen

Sie können in Schritten von 90, 80, 70, ..., 10, OFF Minuten den Zeitraum einstellen, nach dem sich das Gerät in jeder Betriebsart in Standby schaltet.

- ➔ Drücken Sie dazu die Taste SLEEP 24 wiederholt, im Display wird die jeweils verbleibende Spielzeit dargestellt.

7.10 Displayanzeigen aufrufen

- Durch mehrmaliges Drücken der Tasten DISPLAY 35 (DAB), 37 (UKW) bzw. 40 (CD), während Sie eine Quelle wiedergeben, können Sie verschiedene Informationen einblenden und durchschalten:

DAB-Betrieb:

DLS: durchlaufender Text mit zusätzlichen Informationen, die die Sender u. U. bereitstellen

Programmtyp

Signalstärke

Ensemble/Multiplex (Gruppenname)

Frequenz, Kanal

Signalfehler,

Bitrate, Tonformat

UKW-Betrieb:

RT Radiotext (falls ausgesendet)

PTY-Programmtyp

Frequenz, Mono, Stereo



Musik abspielen (CD, USB)

ID3 an, aus

7.11 Gerät ausschalten

- Um das Gerät in Standby zu schalten, Taste  12, 16 drücken.
- In dieser Stellung ist das Gerät ausgeschaltet aber mit dem Stromnetz verbunden. Die Zeit erscheint im Display.
 - Um das Gerät vom Stromnetz zu trennen, Netzstecker ziehen. Das Display erlischt.

7.12 Die Software-Version darstellen

- Drücken Sie die Taste MENU 36.
- Wählen Sie mit   25, 49 < SW-Version > und bestätigen Sie mit ENTER 27.
- Verlassen Sie das Menü mit der Taste MENU 36.

7.13 Das Gerät auf Werkseinstellung zurücksetzen

Wenn Sie den Standort des Gerätes verändern, z.B. bei einem Umzug, sind möglicherweise die gespeicherten DAB-Sender nicht mehr zu empfangen. Mit dem Zurücksetzen auf Werkseinstellungen können Sie in diesem Fall alle gespeicherten Sender löschen, um gleichzeitig einen neuen Sendersuchlauf zu starten.

- **Im Modus DAB:** CD-Fach 1 öffnen, dazu Taste 4, 17 drücken.
- Taste ■ 5 drücken und gedrückt halten, der Speicher-Reset erfolgt. „Neustart ... “ erscheint. Das Gerät wird zurückgesetzt.
- Das Gerät schaltet in den DAB-Betrieb.

Hinweis:

Alle zuvor gespeicherten DAB-/UKW-Sender werden gelöscht.

8 Die DAB-Funktion

8.1 Was ist DAB+

DAB+ ist ein neues digitales Format, durch welches Sie kristallklaren Sound ohne Rauschen hören können.

Anders als bei herkömmlichen Analogradiosendern werden bei DAB mehrere Sender auf ein und derselben Frequenz ausgestrahlt. Dies nennt man Ensemble oder Multiplexe. Ein Ensemble setzt sich aus der Radiostation sowie mehreren Servicekomponenten oder Datendiensten zusammen, welche individuell von den Radiostationen gesendet werden. Infos z.B. unter www.digitalradio.de oder www.digitalradio.ch.

Datenkomprimierung

Digital Radio macht sich dabei Effekte des menschlichen Gehörs zunutze. Das menschliche Ohr nimmt Töne, die unter einer bestimmten Mindestlautstärke liegen, nicht wahr. Daten, die sich unter der sog. Ruhehörschwelle befinden, können also herausgefiltert werden. Dies wird ermöglicht, da in einem digitalen Datenstrom zu jeder Informationseinheit auch die zugehörige relative Lautstärke zu anderen Einheiten gespeichert ist. In einem Tonsignal werden zudem bei einem bestimmten Grenzwert die leiseren Anteile von den lauterem überlagert. Alle Toninformationen in einem Musikstück, die unter die sog. Mithör-

schwelle fallen, können aus dem zu übertragenden Signal herausgefiltert werden. Dies führt zur Reduzierung des zu übertragenden Datenstroms, ohne einen wahrnehmbaren Klangunterschied für den Hörer (HE AAC v2 - Verfahren als ergänzendes Kodierungsverfahren für DAB+).

Audio Stream

Audiostreams sind bei Digital Radio kontinuierliche Datenströme, die MPEG 1 Audio Layer 2 Frames enthalten und damit akustische Informationen darstellen. Damit lassen sich gewohnte Radioprogramme übertragen und auf der Empfängerseite anhören. Digital Radio bringt Ihnen nicht nur Radio in exzellenter Soundqualität sondern zusätzliche Informationen. Diese können sich auf das laufende Programm beziehen (DLS z.B. Titel, Interpret) oder unabhängig davon sein (z.B. Nachrichten, Wetter, Verkehr, Tipps).

8.1.1 DAB Radioempfang

Service Wahl und Suche

Das Gerät startet automatisch den Sendersuchlauf, wenn es eingeschaltet wird. Sollte kein Sender empfangen werden, erscheint "Dienst nicht verfügbar" auf dem Display. Dies bedeutet, dass entweder kein Empfang oder nur sehr schwacher Empfang möglich ist. In dem Fall müssten Sie den Standort wechseln.

8.2 Gerät im DAB-Modus bedienen

8.2.1 DAB-Suchlauf durchführen

Der automatische Suchlauf scannt alle DAB – Kanäle und findet somit alle Sender, die im Empfangsgebiet ausgestrahlt werden.

- Für den Empfang von Digitalradiostationen (DAB-Betrieb) sollte die Antenne 15 unbedingt in der vollen Länge vertikal positioniert werden.
- Drücken Sie die Taste SCAN 8.
- Die Suche startet, im Display erscheint:



- Nach Beendigung des Sendersuchlaufs wird die erste Station in alphanumerischer Reihenfolge wiedergegeben.

Hinweis:

- Wird keine Station gefunden, prüfen Sie die Teleskopantenne, ziehen Sie diese auf volle Länge aus.
- Verändern Sie ggf. den Aufstellort.
- Überprüfen Sie, ob in Ihrem Gebiet Digitalradio-Stationen gesendet werden.

8.2.2 Sender wählen

- Dazu |◀◀ ▶▶| 25, 49 drücken.
- Um einen Sender auszuwählen ENTER 27 drücken.

8.3 Manuelle Senderwahl DAB

- Drücken Sie die Taste MENU 36. Wählen Sie mit |◀◀ ▶▶| 25, 49 < **Manuell Einstellen** >.
- Bestätigen Sie durch Drücken von ENTER 27.
- Die manuelle Senderwahl ist aktiv.
- Drücken Sie |◀◀ ▶▶| 25, 49, um durch die Labels 5A bis 13 F und deren Frequenzen zu schalten. Bestätigen Sie jeweils durch Drücken von ENTER 27.
- Wird ein Ensemble auf einem der DAB-Kanäle gefunden, erscheint der Name im Display. Die gefundenen Sender werden hinzugefügt.

Die Signalstärkeanzeige, siehe S. 28, hilft Ihnen, die Antenne korrekt auszurichten bzw. den optimalen Standort für Ihr DAB-Radio zu finden.

8.4 DAB-Sender speichern

Der Programm-Speicher kann bis zu 30 Stationen im DAB-Bereich speichern.

Hinweis:

Die gespeicherten Sender bleiben auch bei Stromausfall erhalten.

- ➔ Den gewünschten Sender einstellen.
- ➔ Eine der PRESET-Tasten 0 ... 9 der Fernbedienung drücken und gedrückt halten.

Alternativ:

- ➔ Taste PRESET 18 drücken und gedrückt halten. „**Progr. Speichern**“ erscheint. Taste loslassen.
- ➔ Mit PRESET 46, 48 Programmplatz 1 – 30 wählen. Dazu Taste ggf. mehrfach drücken.
- ➔ Nach wenigen Sekunden wird der Sender automatisch auf den eingestellten Programmplatz gespeichert. "Programm # gesp." erscheint.

8.4.1 Programmierte Station wählen

- ➔ Taste PRESET 18 drücken „**Progr. aufrufen**“ erscheint im Display.
- ➔ Mit PRESET 46, 48 Programmplatz 1 – 30 wählen und mit ENTER 27 bestätigen.
- ➔ Alternativ: eine der Ziffertasten 53 (0..9) drücken.

Haben Sie keinen Sender auf den gewählten Programmplatz gespeichert, erscheint „Programm leer“.

8.4.2 Programmplatz-Speicherung löschen

- ➔ Neuen Sender auf die jeweilige PRESET-Taste bzw. den Programmplatz speichern.

8.5 Datenkompression einstellen

Die Kompressionsrate DRC gleicht Dynamikschwankungen und damit einhergehende Lautstärkevariationen aus.

- ➔ Drücken Sie die Taste MENU 36 und wählen Sie mit **I◀◀ ▶▶I** 25, 49 **< DRC >**.
- ➔ Bestätigen Sie durch Drücken von ENTER 27.

Wählen Sie mit **I◀◀ ▶▶I** 25, 49 die Kompressionsrate:

- hoch – Hohe Kompression
- tief – niedrige Kompression
- aus – Kompression abgeschaltet.

- ➔ Bestätigen Sie durch Drücken von ENTER 27.

Die aktive Einstellung ist mit einem Stern markiert.

8.6 DAB: Inaktive Sender löschen

Sie können nicht mehr sendende Stationen aus der Stationsliste entfernen.

- Drücken Sie die Taste MENU 36 und wählen Sie mit **I◀◀ ▶▶I** 25, 49 **< inaktive Sender >**.
- Bestätigen Sie durch Drücken von ENTER 27.
- Wählen Sie mit **I◀◀ ▶▶I** 25, 49 **> Ja** und bestätigen Sie durch Drücken von ENTER 27.

8.7 Informationen einblenden

- Mehrfaches Drücken der Taste DISPLAY 35 schaltet durch verschiedene Informationen, wie z.B. Ensemble, Signalstärke, Zeit, Datum, DLS, Programmtyp, Audiobitrate, Frequenz.

Signalstärke:

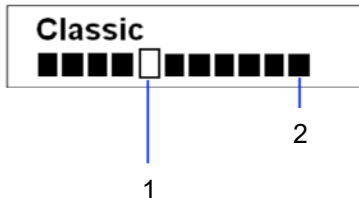

- Die Markierung 1 zeigt den erforderlichen Pegel.
- Die Aussteuerung 2 zeigt die Signalstärke.

- Sender, deren Signalstärke unterhalb des erforderlichen Pegels liegt, senden kein ausreichendes Signal.

8.7.1 Dynamic Label Plus

Falls vom Programmanbieter unterstützt, erlaubt der Dynamic Label Plus Dienst beispielsweise den Namen der aktuellen Sendung oder den Titel und Interpreten jederzeit nachzuschlagen.

9 UKW-Modus bedienen

9.1 UKW/FM-Sender einstellen

- Um zu UKW/FM zu schalten, MODE 11 ggf. wiederholt drücken bis FM im Display erscheint. Oder Taste TUNER/DAB 30 wiederholt drücken.

Danach erscheint die Frequenz und „Radio Text“, wenn ein Sender empfangen wird. Wird ein RDS-Signal empfangen, erscheint der Sendername und ggf. der Radiotext. Bei Empfang eines RDS-Signals wird die Uhrzeit automatisch eingestellt.

- i Hinweis:** Beim erstmaligen Einschalten ist die Frequenz 87,5 MHz eingestellt.

Haben Sie bereits einen Sender eingestellt oder gespeichert, spielt das Radio den zuletzt eingestellten Sender.

Hinweis:

- Wenn Sie UKW einstellen, können Sie die Antenne 15 auf volle Länge ausziehen und ausrichten, um den Empfang zu verbessern.

9.1.1 Manuelle Senderwahl

- Tasten I◀◀ ▶▶I 25, 49 drücken, um den gewünschten Sender einzustellen. Das Display zeigt die Frequenz in Schritten von 0,05 MHz an.

9.1.2 Automatische Senderwahl

- Drücken Sie SCAN 8, 38, um den automatischen Sendersuchlauf zu starten. Im Display läuft die Senderfrequenz aufwärts. Suche abwärts: Taste SCAN 8, 38 lang drücken.

- i Hinweis:** Für die Einstellung schwächerer Sender benutzen Sie bitte die manuelle Senderwahl.

9.2 UKW-Sender speichern

Der Programm-Speicher kann bis zu 30 Stationen im FM-Bereich (UKW) speichern.



Hinweis:

Die gespeicherten Sender bleiben auch bei Stromausfall erhalten.

- ➔ Den gewünschten Sender einstellen.
- ➔ Eine der PRESET-Tasten 0 ... 9 der Fernbedienung drücken und gedrückt halten.

Alternativ:

- ➔ Taste PRESET 18 drücken und gedrückt halten. „**Progr. Speichern**“ erscheint. Taste loslassen.
- ➔ Mit PRESET 46, 48 Programmplatz 1 – 30 wählen. Dazu Taste ggf. mehrfach drücken.
- ➔ Nach wenigen Sekunden wird der Sender automatisch auf den eingestellten Programmplatz gespeichert. "Programm # gesp." erscheint.

9.2.1 Programmierte Station wählen

- ➔ Taste PRESET 18 drücken „**Progr. aufrufen**“ erscheint im Display.
- ➔ Mit PRESET 46, 48 Programmplatz 1 – 30 wählen und mit ENTER 27 bestätigen.
- ➔ Alternativ: eine der Ziffertasten 53 (0...9) drücken.

Haben Sie keinen Sender auf den gewählten Programmplatz gespeichert, erscheint „Programm leer“.

9.2.2 Programmplatz-Speicherung löschen

- ➔ Neuen Sender auf die jeweilige PRESET-Taste bzw. den Programmplatz speichern.

9.3 Wie Sie Mono/Stereo einstellen

Sie können wählen, ob die Radiosender in stereo oder mono empfangen werden. Bei schwachen Signalen empfiehlt es sich, auf Mono zu schalten.

- ➔ Drücken Sie die Taste MONO/ST. 50, um zwischen den Einstellungen umzuschalten.

9.4 Informationen einblenden

- ➔ Mehrfaches Drücken der Taste DISPLAY 37 schaltet durch verschiedene Informationen, wie z.B.:

UKW-Betrieb

RT: Radiotext

PS: Sendername

PTY: Programmtyp

Frequenz

Mono/Stereo

10 Bluetooth-Modus bedienen

10.1 Bluetoothmodus aktivieren

→ Um zu Bluetooth-Wiedergabe zu schalten, MODE 11 ggf. wiederholt drücken bis BlueTooth im Display erscheint. Oder Taste BLUETOOTH 42 drücken.



Hinweis:

Beim erstmaligen Einschalten sowie bei nicht verbundenem Bluetooth-Gerät blinkt BT Link im Display. Das Gerät wartet nun auf das Pairing bzw. wiederverbinden mit einem Musik-Player.



Hinweis:

Wurde das Radio bereits einmal mit einem anderen Gerät gekoppelt, welches sich in Reichweite befindet, wird die Verbindung automatisch hergestellt.



Hinweis:

Das Radio kann nur mit einem Musik-Player gekoppelt werden. Das heißt, dass zur Kopplung mit einem neuen Musik-Player eine ggf. bereits bestehende Verbindung zu einem anderen Player zuvor getrennt werden muss.

10.2 Koppeln/Wiederverbinden

→ Aktivieren Sie Bluetooth an Ihrem Musik-Player, z. B. einem Smartphone oder Tablet.



Hinweis:

Wie Sie Bluetooth an Ihrem Musik-Player aktivieren, entnehmen Sie bitte der entsprechenden Bedienungsanleitung des Gerätes, welches Sie mit dem Radio koppeln möchten.

→ Starten Sie den Kopplungs- bzw. Wiederverbindungsvorgang, indem Sie das Radio in Ihrem Musik-Player auswählen und im Falle des Kopplungsvorganges die anschließende Abfrage bestätigen.

Musik Wiedergeben

→ Wählen Sie auf Ihrem Musik-Player die Audiodatei aus, die Sie wiedergeben möchten.



Hinweis:

Die Wiedergabe erfolgt nun automatisch über die Lautsprecher des Radios. Ist dies nicht der Fall, müssen Sie ggf. an Ihrem Musik-Player auswählen, dass die Wiedergabe über das Radio erfolgen soll und/oder die Bluetoothlautstärke erhöhen.

10.3 Pause/Wiedergabe fortsetzen

- Die Wiedergabe können Sie durch Drücken der Taste ►/II 31 pausieren sowie durch erneutes Drücken dieser Taste wieder fortsetzen.



Hinweis:

Die Funktion kann nur ausgeführt werden, wenn Ihr Musik-Player die Steuerung per Bluetooth unterstützt.

10.4 Titel auswählen

- Wenn Sie zum nächsten Titel springen wollen, drücken Sie einmal die Taste ►►I 32.
- Wenn Sie zum Beginn des Titels springen wollen, drücken Sie einmal die Taste I◄◄ 41.
- Wenn Sie zum vorherigen Titel springen wollen, drücken Sie zweimal die Taste I◄◄ 41.



Hinweis:

Die Funktion kann nur ausgeführt werden, wenn Ihr Musik-Player die Steuerung per Bluetooth unterstützt.

11 Externe Tonquelle wiedergeben

Sie können den Ton eines externen Gerätes (z. B. TV-Gerät, Videorecorder, MP3-Player der nicht über den USB-Anschluss betrieben wird) über die Lautsprecher des Gerätes wiedergeben.

- Schließen Sie ein Audiokabel (3,5 mm Klinke) des Audioausgangs Ihres externen Gerätes an den AUDIO IN-Anschluss 10 an.
- Wählen Sie mit AUDIO IN 29 die Betriebsart AUX.
- Starten Sie die Wiedergabe am externen Gerät.
- Regeln Sie die Lautstärke an beiden Geräten.

12 Den CD-Player bedienen

12.1 Allgemeine Hinweise

Das Gerät ist für Musik-CDs geeignet, die mit Audio-Daten (CD-DA oder MP3 für CD-R und CD-RW) bespielt sind. MP3-Formate müssen mit ISO 9660 Level 1 oder Level 2 erstellt werden. Multisession-CDs können nicht gelesen werden.

Im MP3-Betrieb sind die Begriffe „Folder“ = Album und „Title“ ausschlaggebend. „Folder“ entspricht dem Ordner am PC, „Title“ der Datei am PC oder einem CD-DA-Titel.

Das Gerät sortiert die Alben bzw. die Titel eines Albums nach Namen in alphabetischer Reihenfolge. Wenn Sie eine andere Reihenfolge bevorzugen sollten, ändern Sie den Namen des Titels bzw. Albums und stellen Sie eine Nummer vor den Namen.

Beim Brennen von CD-R und CD-RW mit Audio-Daten können verschiedene Probleme auftreten, die eine störungsfreie Wiedergabe bisweilen beeinträchtigen. Ursache hierfür sind fehlerhafte Software- und Hardware-Einstellungen oder der verwendete Rohling. Falls solche Fehler auftreten, sollten Sie den Kundendienst Ihres CD-Brenner/Brennersoftware-Herstellers kontaktieren oder entsprechende Informationen – z.B. im Internet – suchen.

Hinweis:

Wenn Sie Audio-CDs anfertigen, beachten Sie die gesetzlichen Grundlagen und verstoßen Sie nicht gegen die Urheberrechte Dritter.

Halten Sie das CD-Fach immer geschlossen, damit sich kein Staub auf der Laseroptik ansammelt.

Das Gerät kann CDs mit MP3-Dateien und normale Audio CDs (CD-DA) abspielen. Andere Dateiendungen wie z.B. *.doc, *.txt, *.pdf usw. werden nicht unterstützt. Nicht abgespielt werden können u.a. Musikdateien oder Playlists mit den Endungen *.WMA, *.AAC, *.DLF, *.M3U und *.PLS.

Hinweis: Aufgrund der Vielfalt an unterschiedlicher Encodersoftware kann nicht garantiert werden, dass jede MP3 Datei störungsfrei abgespielt werden kann. Bei fehlerhaften Titeln/Files wird die Wiedergabe beim nächsten Titel/File fortgesetzt.

Es ist von Vorteil beim Brennen der CD mit niedriger Geschwindigkeit zu brennen und die CD als Single-Session und finalisiert anzulegen.

12.2 Welche Discs Sie verwenden können

Der CD-Player ist mit CD-, CD-R/RW- und MP3-CD-Medien kompatibel.

Spielen Sie keine anderen Medien wie DVDs etc. ab.



Disc-Größe 12 cm CDs
Spielzeit 74 min. max.

- ➔ Wenn Sie das Gerät transportieren, entfernen Sie die Disc aus dem Laufwerk. Damit vermeiden Sie Beschädigungen am CD-Player und der Disc.

Hinweis:

Die Wiedergabequalität bei MP3-CDs ist von der Einstellung der Bitrate und der verwendeten Brenn-Software abhängig.

12.3 Wie Sie Discs einlegen

- ➔ Um die CD-Wiedergabe einzuschalten, die Taste MODE 11 wiederholt drücken, bis "CD" im Display erscheint. Oder Taste CD 44 drücken.
- ➔ Um CDs einzulegen, OPEN/CLOSE 4, 17 drücken, im Display erscheint „Öffnen“.
- ➔ Das CD-Fach öffnet sich motorisch nach vorne. Dabei darf es nicht behindert werden.

Hinweis:

Bei geöffnetem CD-Fach 1 ist darauf zu achten, dass keine Fremdgegenstände in das Gerät gelangen können. Die Linse des Laserabtasters darf auf keinen Fall berührt werden.

- ➔ CD-Fach 1 nur bei Stillstand der CD öffnen.
- ➔ CD mit der bedruckten Seite nach oben vorsichtig einlegen. Vergewissern Sie sich, dass die CD nicht schief sitzt.
- ➔ CD-Fach 1 schließen. Dazu erneut OPEN/CLOSE 4, 17 drücken. Die CD wird eingelesen, im Display erscheint „CD Lesen,“ während des Einlesens. Nach Abschluss des Einlesevorgangs beginnt die automatische Wiedergabe.

Hinweis:

Ist keine CD eingelegt erscheint nach kurzer Zeit „Keine CD“ im Display 2.

Warten Sie mit der Bedienung, bis der CD Inhalt komplett eingelesen wurde, um sicherzustellen, dass alle benötigten Informationen von der CD gelesen wurden. Besonders bei MP3-CDs kann dieser Vorgang einige Zeit in Anspruch nehmen.

12.4 Wie Sie Discs entnehmen

- ➔ Zum Entnehmen der CD zuerst die Wiedergabe mit der ■ STOP-Taste 34 beenden, das CD-Fach 1 mit OPEN (4, 17) öffnen und die CD an den Rändern entnehmen.

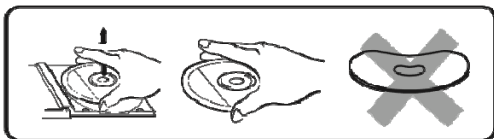

12.5 Wie Sie eine Disc wiedergeben

Wird die CD falsch eingelegt oder ist die CD fehlerhaft erscheint „Unbekannte Disc“ im Display 2.

- ➔ Drücken Sie die Taste ►|| 33, um die Wiedergabe des ersten Titels zu starten.

Hinweis:

Die Titelnummer des aktuellen Titels sowie die Spielzeit erscheinen im Display 2.



- ➔ Wenn Sie eine Abspielpause wünschen, drücken Sie die Taste ►|| 33.

Das Gerät unterbricht die Wiedergabe. Im Display 2 blinkt die Zeitangabe.

- ➔ Um die Wiedergabe fortzusetzen, drücken Sie erneut die Taste ►|| 33.
- ➔ Wenn Sie die Wiedergabe beenden wollen, drücken Sie die ■ STOP-Taste 34. Im Display 2 erscheint die Gesamtzahl der Titel und die Gesamtspielzeit.

Hinweis:

Drücken Sie stets die ■ STOP-Taste 34 vor der Entnahme der CD.

12.6 Wie Sie Titel einstellen

- ➔ Wenn Sie zum nächsten Titel springen wollen, drücken Sie einmal die Taste ►►| 25.
- ➔ Wenn Sie zum Beginn des Titels springen wollen, drücken Sie einmal die Taste |◄◄ 49.
- ➔ Wenn Sie zum vorigen Titel springen wollen, drücken Sie zweimal die Taste |◄◄ 49.

Das Display 2 zeigt die jeweils eingestellte Titelnummer.

- ➔ Drücken Sie so oft, bis die gewünschte Titelnummer angezeigt wird.

12.6.1 Schneller Suchlauf vorwärts oder rückwärts

Sie können im laufenden Titel einen schnellen Suchlauf vorwärts oder rückwärts durchführen, um eine bestimmte Stelle zu suchen.

- Drücken Sie zum schnellen Vorlauf die Taste ►►I 25 und halten Sie die Taste gedrückt, bis Sie die gewünschte Stelle gefunden haben.
- Drücken Sie zum schnellen Rücklauf die Taste I◄◄ 49 und halten Sie die Taste gedrückt, bis Sie die gewünschte Stelle gefunden haben.
- Lassen Sie die Taste los. Die Wiedergabe wird an dieser Stelle fortgesetzt.

12.6.2 MP3-Album einstellen

- Zum Einstellen von MP3-Alben drücken Sie die Taste – FOLDER + 28, 45. Das nächste bzw. vorherige Verzeichnis (Album) wird gewählt. Der erste Titel des Albums wird wiedergegeben.

12.7 MP3-Informationen darstellen

- Drücken Sie während der Wiedergabe DISPLAY 40, ID3 An (bzw. Aus) erscheint im Display. Die ID3-Tag-Informationen werden im Display dargestellt. (Titel, Interpret, Album).
- Zum Ausschalten der MP3-Informationen die Taste erneut drücken.

12.8 Die Wiederholungsfunktion

12.8.1 Titel, CD, Album wiederholen (nur MP3-CDs/USB)

- Wählen Sie den Titel am Gerät aus.

Am Display wird die gewählte Titel-Nummer angezeigt.

- Drücken Sie die Taste REPEAT 52, um durch die Wiederholungsfunktion zu schalten.

CD

MP3-CD

Wied. Eins Wied. Alle Wied. Eins Wied. Alle Wied. Album

Zum Ausschalten: REPEAT 52 wiederholt drücken, bis keine Repeat-Anzeige im Display steht.

12.9 Titel anspielen (INTRO)

→ Drücken Sie die Taste INTRO 21.

Die INTRO-Funktion spielt jeden Titel für 10 Sekunden an. Nach dem Anspielen des letzten Titels stoppt die Funktion automatisch.

→ Um die Funktion zu stoppen, die Taste INTRO 21 erneut drücken.

12.10 Den Zufallsgenerator nutzen

Mit dem Zufallsgenerator können Sie die Titel einer CD in einer beliebig gemischten Reihenfolge abspielen.

→ Drücken Sie im bei laufender Wiedergabe die Taste RANDOM 22. "Zufällig" erscheint im Display.

→ Die Titel werden in zufälliger Reihenfolge wiedergegeben.

→ Um die zufällige Wiedergabe der Titel zu stoppen, drücken Sie die Taste RANDOM 22.

12.11 Wie Sie die Programmierfunktion nutzen

Mit der Programmierfunktion können Sie bis zu 32 Titel einer Musik-CD bzw. 64 einer MP3-CD (bzw. eines USB-Mediums mit MP3-Titeln) in einer von Ihnen festgelegten Reihenfolge abspielen.

Hinweis:

Die Programmierung können Sie nur vornehmen, wenn eine Disc im geschlossenen CD-Fach 1 liegt bzw. ein USB-Stick angeschlossen ist und wenn sich das Gerät im **Stopp**-Modus befindet.

→ Legen Sie eine Disc in das CD-Fach 1 und schließen Sie es.

→ Drücken Sie die Taste PRESET 18. „Speicher“ erscheint im Display.

→ **MP3:** Wählen Sie mit – FOLDER + 28, 45 zuerst das Album und bestätigen Sie mit PRESET 18.

→ Wählen Sie mit den Tasten |◀◀ 49, ▶▶| 25, den ersten zu programmierenden Titel aus.

-
- Speichern Sie die gewünschte Titelnummer mit der Taste PRESET 18. Der Titel ist jetzt auf Programmplatz 01 programmiert.
 - Auf dem Display 2 sehen Sie die Nummer des nächsten Programmplatzes „P-02“. Programmieren Sie auf diese Weise die gewünschte Reihenfolge der Titel.
 - Drücken Sie die Taste ►|| 33, um die Wiedergabe der Auswahl zu beginnen. Im Display 2 erscheint „MEM“, die aktuelle Titelnummer und Spielzeit.
 - Wenn Sie die Wiedergabe der programmierten Auswahl unterbrechen möchten, drücken Sie einmal die Taste ►|| 33.
 - Um die Wiedergabe erneut zu starten, drücken Sie einmal die Taste ►|| 33.
 - Um die programmierte Wiedergabe zu beenden, drücken Sie die Taste STOP 34.

Hinweis:

Wenn Sie das CD-Fach 1 öffnen oder die Quelle wechseln, wird der Programmspeicher gelöscht. Zweimaliges Drücken der ■ STOP-Taste 34 beendet die Programmierung ebenfalls.

13 USB-Wiedergabe

Aufgrund der Vielzahl verschiedener Modelle an USB-Speichermedien kann nicht garantiert werden, dass jedes Modell unterstützt wird. USB-Medien mit max. 32 GB werden unterstützt. Es werden nur Medien unterstützt, die mit FAT 32 formatiert sind.

13.1 Speichermedium einsetzen

- ➔ USB-Betrieb einschalten: MODE 11 ggf. wiederholt drücken bis USB im Display erscheint. Oder Taste USB 43 der Fernbedienung drücken.
- ➔ Verbinden Sie ein USB-Medium mit dem USB-Anschluss 13.

Hinweis:

Die MP3-Dateien werden eingelesen und im Display in Form von Gesamtanzahl der Titel und Alben angezeigt. Warten Sie mit der Bedienung, bis der Inhalt komplett eingelesen wurde, um sicherzustellen, dass alle benötigten Informationen vom Speichermedium gelesen wurden.

Wenn kein Speichermedium angeschlossen ist oder nicht gelesen werden kann, erscheint die Anzeige "Kein USB" im Display.

13.2 USB-Ladefunktion

Ein verbundenes USB-Gerät, Smartphone wird mit 5 V / 1000 mA geladen (bei bestehender Netzverbindung).

13.3 Speichermedium entnehmen

- ➔ Entfernen Sie das USB-Speichermedium durch Abziehen.

13.4 Wiedergabe von USB

Die Wiedergabe der MP3-Dateien erfolgt im Wesentlichen wie auf S. 36 und nachfolgende beschrieben.

14 Uhrzeit, Weckzeit einstellen

Hinweis:

Die Weckfunktion können Sie erst bedienen, wenn die korrekte Uhrzeit eingestellt worden ist.

Die Uhrzeit wird über das DAB-Signal sowie beim Empfang von UKW-Sendern mit RDS (Clock signal) automatisch eingestellt.

14.1 Uhrzeit manuell einstellen

- Schalten Sie das Gerät in Standby.
- Drücken Sie die Taste CLOCK 19. Die Stundenanzeige blinkt.
- Stellen Sie mit **|◀◀ ▶▶|** 25, 49 die aktuelle Stunde ein.
- Bestätigen Sie mit CLOCK 19. Die Minuten blinken im Display.
- Stellen Sie mit **|◀◀ ▶▶|** 25, 49 die aktuelle Minute ein.
- Bestätigen Sie mit CLOCK 19. Die Uhrzeit ist eingestellt.

Nach ca. 5 Sekunden ohne Tastendruck schließt das Menü ohne Änderung. Wird ein DAB-Signal empfangen erfolgt automatisch der Uhrzeitabgleich und die korrekte Zeit wird eingestellt.

14.1.1 Uhrzeit einblenden

- Taste CLOCK 19 im Betrieb drücken.
-  Die Uhrzeit wird eingeblendet und nach ca. 10 Sekunden kehrt das Display zum Ausgangszustand zurück.

14.2 Wecker einstellen

Der Timer schaltet das Gerät zur eingestellten Weckzeit ein.

14.2.1 Einschaltzeit einstellen

Wird während der Einstellung länger als 8 Sekunden keine Taste gedrückt, verlässt das Gerät den Modus automatisch. Sie müssen dann von vorne beginnen.

- Drücken Sie die Taste TIMER 20 und halten Sie diese gedrückt. „Einschalten“ erscheint. Die Stunden blinken.
- Stellen Sie mit **|◀◀ ▶▶|** 25, 49 die Stunde ein.
- Bestätigen Sie mit TIMER 20. Die Minuten blinken im Display.
- Stellen Sie mit **|◀◀ ▶▶|** 25, 49 die Minute ein. Drücken Sie die Taste TIMER 20.
- „Ausschalten“ erscheint, um die Ausschaltzeit einzustellen. Die Stunden blinken.

-
- Stellen Sie mit **|◀◀ ▶▶|** 25, 49 die Ausschaltzeit in Stunden und Minuten ein. Drücken Sie zur Bestätigung jeweils die Taste **TIMER 20**.
 - Die Einschaltquelle blinkt. Stellen Sie mit **|◀◀ ▶▶|** 25, 49 die gewünschte Quelle **DAB, FM, DISC, USB** ein drücken Sie die **TIMER-Taste 20** zur Bestätigung
 - Die Lautstärke-Anzeige blinkt. „Lautstärke“ erscheint im Display. Stellen Sie mit **|◀◀ ▶▶|** 25, 49 die gewünschte Einschallautstärke ein und beenden Sie die Timer-Einstellung durch Drücken der Taste **TIMER 20**.
 - Schalten Sie das Gerät in **STANDBY**.
 - Drücken Sie in Standby die Taste **TIMER 20**, um den Timer ein- bzw. auszuschalten

Der Timer schaltet das Gerät zur eingestellten Uhrzeit mit der gewählten Quelle ein. Der Timer schaltet das Gerät bei Erreichen der Ausschaltzeit aus.

Im Display erscheint zur Signalisierung eines aktiven Timers das Timersymbol  in Standby.

14.3 Wecker nach Alarm ausschalten

- Drücken Sie die Taste Taste  12 bzw 16, um den Wecker auszuschalten.

14.4 Wecker ein-/ausschalten

- Drücken Sie in Standby die Taste **TIMER 20**, um den Timer ein- bzw. auszuschalten.
- „Alarm An/Aus“ erscheint im Display beim Ein-bzw. Ausschalten der Weckfunktion.
- Ein aktiver Timer wird durch das -Symbol signalisiert.

15 Gerät reinigen



Stromschlag!

Um die Gefahr eines elektrischen Schlags zu vermeiden, dürfen Sie das Gerät nicht mit einem nassen Tuch oder unter fließendem Wasser reinigen. Vor dem Reinigen Netzstecker ziehen.

ACHTUNG!

Sie dürfen keine Scheuerschwämme, Scheuerpulver und Lösungsmittel wie Alkohol oder Benzin verwenden.

- ➔ Reinigen Sie das Gehäuse mit einem weichen, mit Wasser angefeuchteten Tuch.

15.1 Hinweise zur CD

Die CD stets in der Hülle aufbewahren und nur an den Kanten anfassen. Die in Regenbogenfarben schimmernde Oberfläche darf nicht berührt werden und sollte stets sauber sein. Kein Papier oder Klebeband auf die Etikettenseite der Disk kleben. Die CD sollte von praller Sonneneinstrahlung und Wärmequellen wie Heizungen ferngehalten werden.

Ebenfalls darf eine CD nicht in einem direkt in der Sonne geparkten Wagen liegen, da die Innentemperatur im Wagen extrem hoch ansteigen kann. Fingerabdrücke und Staub auf der bespielten Seite mit einem sauberen, trockenen Reinigungstuch reinigen.

Es dürfen zum Reinigen von CDs keine Plattenpflegemittel wie Plattenspray, Reinigungsflüssigkeiten, Anti-statikspray oder Lösungsmittel wie Benzin, Verdünnung oder sonstige im Handel erhältliche Chemikalien verwendet werden. Hartnäckige Flecken können eventuell mit einem feuchten Fensterleder beseitigt werden.

- ➔ Wischen Sie vom Mittelpunkt zum Rand der Disc.

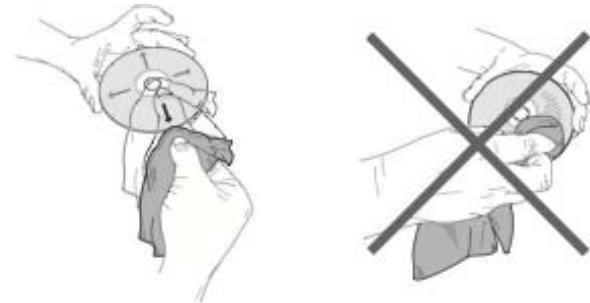

Kreisende Bewegungen beim Reinigen verursachen Kratzer. Diese können zu Fehlern bei der Wiedergabe führen.

16 Fehler beseitigen

Wenn das Gerät nicht wie vorgesehen funktioniert, überprüfen Sie es anhand der folgenden Tabellen. Wenn Sie die Störung auch nach den beschriebenen Überprüfungen nicht beheben können, nehmen Sie bitte Kontakt mit dem Hersteller auf.

Probleme mit dem Gerät

| Symptom | Mögliche Ursache/Abhilfe |
|--------------------------------------|---|
| Gerät lässt sich nicht einschalten. | Das Gerät wird nicht mit Strom versorgt. Schließen Sie den Netzstecker richtig an die Netzsteckdose an. Ggf. andere Steckdose wählen. |
| Es ist kein Ton zu hören. | Erhöhen Sie die Lautstärke. Ggf. ist die falsche Quelle gewählt worden. |
| Das Display schaltet sich nicht ein. | Gerät ausschalten, vom Netz trennen, Gerät einschalten. |
| Es ist ein Störgeräusch zu hören. | In der Nähe des Geräts sendet ein Mobiltelefon oder ein anderes Gerät störende Radiowellen aus. Entfernen Sie das Mobiltelefon oder das Gerät aus der Umgebung des Geräts. |

| Symptom | Mögliche Ursache/Abhilfe |
|---|--|
| Es treten andere Bedienungsstörungen, laute Geräusche oder eine gestörte Display-Anzeige auf. | Elektronische Bauteile des Geräts sind gestört. Netzgerät: Ziehen Sie den Netzstecker. Lassen Sie das Gerät ca. 10 Sekunden von der Stromquelle getrennt. Schließen Sie das Gerät erneut an. |

Probleme mit USB-Medien

| Symptom | Mögliche Ursache/Abhilfe |
|---------------------------|--|
| Keine Wiedergabe möglich. | Das Gerät befindet sich nicht im USB-Modus. Mit MODE zur jeweiligen Quelle schalten. Medium nicht eingesetzt oder leer. Medium korrekt einsetzen bzw. mit Musikdaten bespielen. |

Probleme mit dem Radio

| Symptom | Mögliche Ursache/Abhilfe |
|---|--|
| Es wird kein Radio-sender empfangen. | Das Gerät befindet sich nicht im Radio-Modus. Taste MODE drücken. |
| Es wird kein DAB-Signal empfangen. | Überprüfen Sie, ob in der Region DAB Empfang möglich ist. Richten Sie die Antenne neu aus. Probieren Sie, andere Sender zu empfangen. Führen Sie einen Suchlauf durch. |
| Der Ton ist schwach oder von schlechter Qualität. | Andere Geräte, z. B. Fernseher stören den Empfang. Stellen Sie das Gerät weiter entfernt von diesen Geräten auf. Die Antenne ist nicht ausgezogen oder ausgerichtet. Ziehen Sie die Antenne aus. Drehen Sie die Antenne, um den Empfang zu verbessern. |

Probleme mit dem CD-Player

| Symptom | Mögliche Ursache/Abhilfe |
|---|---|
| Die CD wird nicht wiedergegeben oder springt bei der Wiedergabe weiter. | Das Gerät befindet sich nicht im CD-Modus. |
| | Falsche CD eingelegt. |
| | Das CD-Fach ist nicht geschlossen. Schließen Sie das CD-Fach. |
| | Die CD ist falsch eingelegt. Legen Sie die CD mit der beschrifteten Seite nach oben ein. Die CD muss gut zentriert im CD-Fach liegen. |
| | Die CD ist verschmutzt oder defekt. Reinigen Sie die CD, verwenden Sie eine andere CD. |
| | Im CD-Fach hat sich Feuchtigkeit niedergeschlagen. Entnehmen Sie die CD und lassen Sie das CD-Fach ca. 1 Stunde zum Trocknen offen stehen. |
| | Die Spielzeit der CD beträgt mehr als 74 Minuten. |

| Symptom | Mögliche Ursache/Abhilfe |
|--------------------|--|
| Der Ton setzt aus. | Die Lautstärke ist zu hoch eingestellt. Regeln Sie die Lautstärke herunter. |
| | Die CD ist beschädigt oder verschmutzt. Reinigen Sie die CD oder ersetzen Sie sie. |
| | Das Gerät ist Vibrationen ausgesetzt. Stellen Sie das Gerät an einem vibrationsarmen Ort auf. |

Probleme mit der Fernbedienung

| Symptom | Mögliche Ursache/Abhilfe |
|---------------------------------------|--|
| Die Fernbedienung funktioniert nicht. | Batterien falsch eingelegt oder schwach. Überprüfen Sie die Polarität, wechseln Sie die Batterien. IR-Verbindung unterbrochen. Entfernen Sie Objekte, die sich zwischen Fernbedienung und Gerät befinden. Abstand zu groß. Max. Entfernung zum Gerät: ca. 6 Meter |

17 Technische Daten

| | |
|--|--|
| Abmessungen Gerät (Breite x Höhe x Tiefe) | 350 mm x 125 mm x 215 mm |
| Gewicht: | ca. 2,9 kg |
| Spannungsversorgung: | 100 – 240 V Wechselstrom, 50/60 Hz, 28 W Standby < 1 W |
| Ausgangsleistung: | 2 x 5 W |
| Umgebungsbedingungen: | +5 °C bis +35 °C 5 % bis 90 % relative Luft- feuchte (nicht kondensierend) |
| Radio: Empfangsfrequenzen: | UKW 87,5–108 MHz DAB+/DAB 174–240 MHz |
| Antenne: | DAB/UKW-Teleskopantenne |
| Fernbedienungs- batterie | 1 x 1,5 V AA, LR6 (nicht im Lieferumfang enthalten) |
| Anschlussbuchse AUDIO- IN: | 3,5 mm Klinke |
| USB-Anschluss: | 5V, 1000 mA |

| | |
|--------------------|---|
| CD,-MP3-Wiedergabe | CD (Audio-CD), CD-R, CD-RW, 99 Alben, 999 Titel Programmierfunktion: CD: 32 Titel, MP3-CD: 64 Titel |
|--------------------|---|

Änderungen und Druckfehler vorbehalten.

Stand 06/17

Abschrift und Vervielfältigung nur mit Genehmigung des Herausgebers. Die jeweils aktuelle Version der Anleitung erhalten Sie im PDF-Format im Downloadbereich der TechniSat-Homepage unter www.technisat.de.

Die Abmessungen sind ungefähre Werte.